

Ropox FlexiPlus



Bedienungsanleitung

Diese Anleitung sollte immer in unmittelbarer Nähe des Produkts aufbewahrt werden.

Inhaltsverzeichnis

| | |
|--|-----------|
| 1. In dieser Anleitung verwendete Symbole | 3 |
| 2. Allgemeine Sicherheit..... | 3 |
| 2.1 Etikett der Produkteinheit | 5 |
| 3. Allgemeine Anforderungen | 6 |
| 3.1 Produktinformationen | 6 |
| 3.2 Produktbeschreibung..... | 6 |
| 3.3 Verwendungszweck..... | 6 |
| 3.4 Vorgesehene Zielgruppe | 6 |
| 3.5 Vorgesehener Bediener..... | 6 |
| 3.6 Grundlegende Sicherheit..... | 6 |
| 3.7 Nicht-klinische Funktionen..... | 6 |
| 3.8 Abmessungen des Produkts..... | 7 |
| 3.9 Installationsschnittstellen | 8 |
| 3.10 Beschwerden und unerwünschte Ereignisse | 8 |
| 4. Gebrauchsanweisung | 9 |
| 4.1 Installation des Produkts | 9 |
| 4.2 Installation der Arbeitsplatte | 16 |
| 4.3 Installation des Bluetooth-Adapters..... | 18 |
| 4.4 Schaltplan für elektrische Bauteile | 19 |
| 4.5 Ropox Connect App | 19 |
| 4.6 Bedienung des Produkts | 19 |
| 5. Zubehör | 20 |
| 5.1 Installation von Zubehör | 20 |
| 6. Fehlerbehebung..... | 26 |
| 7. Reinigen | 26 |
| 8. Wartung..... | 26 |
| 8.1 Regelmäßige Wartung..... | 26 |
| 8.2 Kalibrierung des Aktuators | 26 |
| 9. Bauteilliste | 27 |
| 10. Ersatzteilliste | 29 |
| 11. Umweltschutz | 30 |
| 12. Elektromagnetische Verträglichkeit | 30 |
| 12.1 Geeignete Umgebungen | 30 |
| 12.2 Nutzung neben oder auf anderen Geräten..... | 30 |
| 12.3 Kabel..... | 30 |
| 12.4 Tragbare HF-Geräte | 30 |
| 12.5 Einhaltung der Emissions- und Störfestigkeitsbestimmungen | 31 |

1. In dieser Anleitung verwendete Symbole

| | |
|--|---|
| Warnsymbol Hinweis auf eine potenziell gefährliche Situation. Wenn sie nicht vermieden wird, kann sie zu schweren Verletzungen oder zum Tod führen. |  |
| Vorsichtssymbol Hinweis auf eine potenziell gefährliche Situation, die zu leichten oder mittelschweren Verletzungen führen kann. Sie kann auch dazu dienen, vor unsicheren Praktiken zu warnen. |  |
| Hinweissymbol Dieses Symbol wird verwendet, um auf die korrekte Verwendung und Handhabung des Produkts hinzuweisen. |  |

2. Allgemeine Sicherheit

| | |
|--|---|
|  | <p>Diese Anleitung muss vor dem Gebrauch gelesen und verstanden werden. Bewahren Sie diese Anleitung immer in der Nähe des Produkts auf.</p> <p>Verwendung, Installation und Service dieses Produkts müssen gemäß dieser Anleitung erfolgen, um Unfälle und schwere Personenschäden zu vermeiden.</p> <p>Verwenden oder handhaben Sie dieses Produkt niemals auf andere Weise als in dieser Anleitung beschrieben, da dies zu Gefahren für die persönliche Sicherheit und/oder zu Schäden am Produkt führen kann.</p> <p>Jeder, der dieses Produkt installiert und/oder benutzt, sei es als Bediener oder Benutzer, sollte über die notwendigen Sicherheitsinformationen verfügen und Zugang zu dieser Anleitung haben.</p> <p>Wenn das Netzkabel beschädigt ist, muss es vom Hersteller, seinem Kundendienst oder einer ähnlich qualifizierten Person ersetzt werden, um eine Gefährdung zu vermeiden.</p> |
|--|---|



Führen Sie keine Reparaturen, Demontage- oder Montagearbeiten, Erweiterungen, Neueinstellungen oder Änderungen am Produkt durch, die über die in dieser Anleitung beschriebenen hinausgehen. Diese müssen von Ropox oder von Ropox autorisiertem Personal durchgeführt werden. Führen Sie keine Servicearbeiten durch, während das Gerät in Betrieb ist.

Dieses Gerät kann von Kindern ab 8 Jahren und von Personen mit eingeschränkten körperlichen, sensorischen oder geistigen Fähigkeiten oder mangelnder Erfahrung und Kenntnis benutzt werden, wenn sie beaufsichtigt oder in die sichere Benutzung des Geräts eingewiesen wurden und die damit verbundenen Gefahren verstehen. Kinder dürfen nicht mit dem Gerät spielen. Die Reinigung und Wartung durch den Benutzer darf nicht von Kindern ohne Aufsicht durchgeführt werden.

Verwenden Sie das Produkt nicht, wenn es Mängel aufweist oder beschädigt wurde. Verwenden Sie das Produkt erst dann, wenn es repariert oder ersetzt wurde.

Wenn das Steuergerät ungewöhnliche Geräusche oder Gerüche von sich gibt, schalten Sie sofort die Netzspannung ab.

Achten Sie darauf, dass die Kabel nicht beschädigt werden.

Ziehen Sie bei mobilen Geräten den Netzstecker, bevor Sie sie bewegen.

Die Produkte dürfen nur in einer Umgebung eingesetzt werden, die ihrem IP-Schutz entspricht.



Die Informationen in dieser Anleitung beruhen auf einer korrekten Installation gemäß den Installationsanweisungen für dieses Produkt.

Ropox kann nicht haftbar gemacht werden, wenn das Produkt in einer Weise verwendet wird, die von den Angaben in dieser Anleitung und/oder der Installationsanleitung abweicht.

Ropox behält sich das Recht vor, diese Anleitung und die Referenzdokumente ohne vorherige Ankündigung zu ändern.

2.1 Etikett der Produkteinheit

ROPOX



Ropox A/S, Ringstedgade 221, DK-4700 Naestved
 Tlf: +45 5575 0500, E-mail: info@ropox.dk, Web: www.ropox.dk

20XX-XX REF XX-XXXXX-X SN XXX-XXXX

U In: XXX V ~, XX Hz
 I In: Max. X A
 IPXX
 Max load XXXkg
 Mass of product XXkg

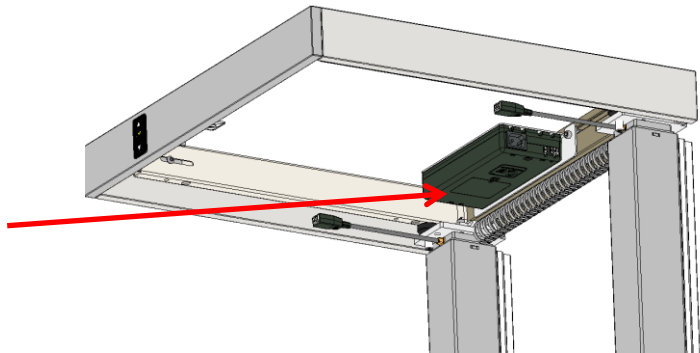

| | |
|--|---|
| | <p>Dieses Produkt trägt die CE-Kennzeichnung gemäß: Richtlinie 2006/42/EG des Rates über Maschinen Richtlinie 2011/65/EU des Rates, RoHS</p> |
| | <p>Name und Anschrift des Herstellers</p> |
| | <p>Datum der Herstellung</p> |
| | <p>Lagernummer</p> |
| | <p>Seriennummer</p> |
| | <p>Vor dem Gebrauch die Anleitung konsultieren</p> |
| | <p>Betriebsintervall von elektrisch betriebenen Geräten. Die Benutzung von elektrisch höhenverstellbaren Geräten darf maximal 1 Minute dauern, gefolgt von einer 9-minütigen Pause.</p> |
| | <p>Lesen Sie die Anleitung für wichtige sicherheitsrelevante Informationen, Warnungen und Sicherheitsvorkehrungen.</p> |
| | <p>Nicht als unsortierter Siedlungsabfall entsorgen. Das Produkt muss an einer ausgewiesenen Recycling-Station abgegeben werden.</p> |
| | <p>Die Betriebstemperaturen dürfen +10 °C bis +40 °C nicht überschreiten. Die Transport- und Lagertemperaturen dürfen -10 °C bis +50 °C nicht überschreiten.</p> |

3. Allgemeine Anforderungen

3.1 Produktinformationen

| | | | |
|--|--|---------------|----------------------|
| Hersteller | Ropox A/S Ringstedgade 221, DK-4700 Næstved +45 55 75 05 00 E-Mail: Info@ropox.com | | |
| Produktmodelle | Teilenummer | Modell | Konfiguration |
| | 30-90xxx | 60-300 cm | Elektrik |
| Maximales Benutzergewicht nach DS/EN 12182:2012 | 60-240 cm = 100 kg gleichmäßig verteilt 245-300 cm = 150 kg gleichmäßig verteilt Maximallast einschließlich Gewicht der Tischplatte und anderer Installationen | | |
| Stromversorgung | 100-240 V ~50/60 Hz | | |
| I in | 3A | | |
| Standbyleistung | 0,1 W | | |
| Unterbrechung | 1 Min. Nutzung / 9 Min. Pause | | |
| Höhenverstellung | 300 mm | | |
| Geschwindigkeit bei Bewegung | ≈ 36 mm/s | | |
| Temperaturbereich der Umgebung | -10 °C bis +50 °C Transport und Lagerung +10 °C bis +40 °C Betrieb | | |

3.2 Produktbeschreibung

Ropox FlexiPlus ist ein höhenverstellbares System für Tischplatten oder Arbeitsplätze. Das Produkt kann elektrisch in der Höhe verstellt werden.

3.3 Verwendungszweck

Das Produkt ist für die Höhenverstellung einer Tischplatte oder eines Arbeitsplatzes bestimmt, um die Benutzung durch Personen mit unterschiedlicher Körpergröße und Statur zu erleichtern und bequemer zu machen. Standardhublänge, 300mm (11.8 in), aber mit der Option, die Hublänge zwischen 0 mm – 660 mm (0-26in) anzupassen.

3.4 Vorgesehene Zielgruppe

Jeder, der eine höhenverstellbare Tischplatte oder einen höhenverstellbaren Arbeitsplatz gebrauchen kann.

3.5 Vorgesehener Bediener

Jeder, der diese Anleitung gelesen und verstanden hat, kann das Produkt benutzen. Nur Kinder ab 8 Jahren dürfen das Produkt verwenden, allerdings nur unter Aufsicht eines Erwachsenen.

3.6 Grundlegende Sicherheit

Ropox FlexiPlus verfügt über ein eingebautes Anti-Kollisionssystem namens Ropox Sicuro, bei dem die Beine eingezogen werden, wenn das Produkt während des Betriebs einen Anstieg des Widerstands registriert, entweder nach oben oder nach unten (ca. 50 mm).

Außerdem ist es möglich, einen so genannten Sicherheitsstopp zu kaufen. Es handelt sich um ein Sicherheitssystem, das mit Ropox Sicuro zusammenarbeitet, das besonders empfindlich ist und weiche Materialien besser erfasst. Der Sicherheitsstopp ist unterhalb des Tisches an der Kante angebracht, was ihn für sitzende Benutzer optimal macht.

3.7 Nicht-klinische Funktionen

Ropox FlexiPlus wurde entwickelt, um die Nutzung von Tisch- und Arbeitsplatten für die vorgesehene Zielgruppe bequemer und leichter zugänglich zu machen.

3.8 Abmessungen des Produkts

Das Aluminiumprofil ist immer 50 mm (2 in) kürzer als die Tischplatte.

Es wird empfohlen, unter der Wandhalterung einen Abstand von 50 mm einzuhalten.

60–240 cm

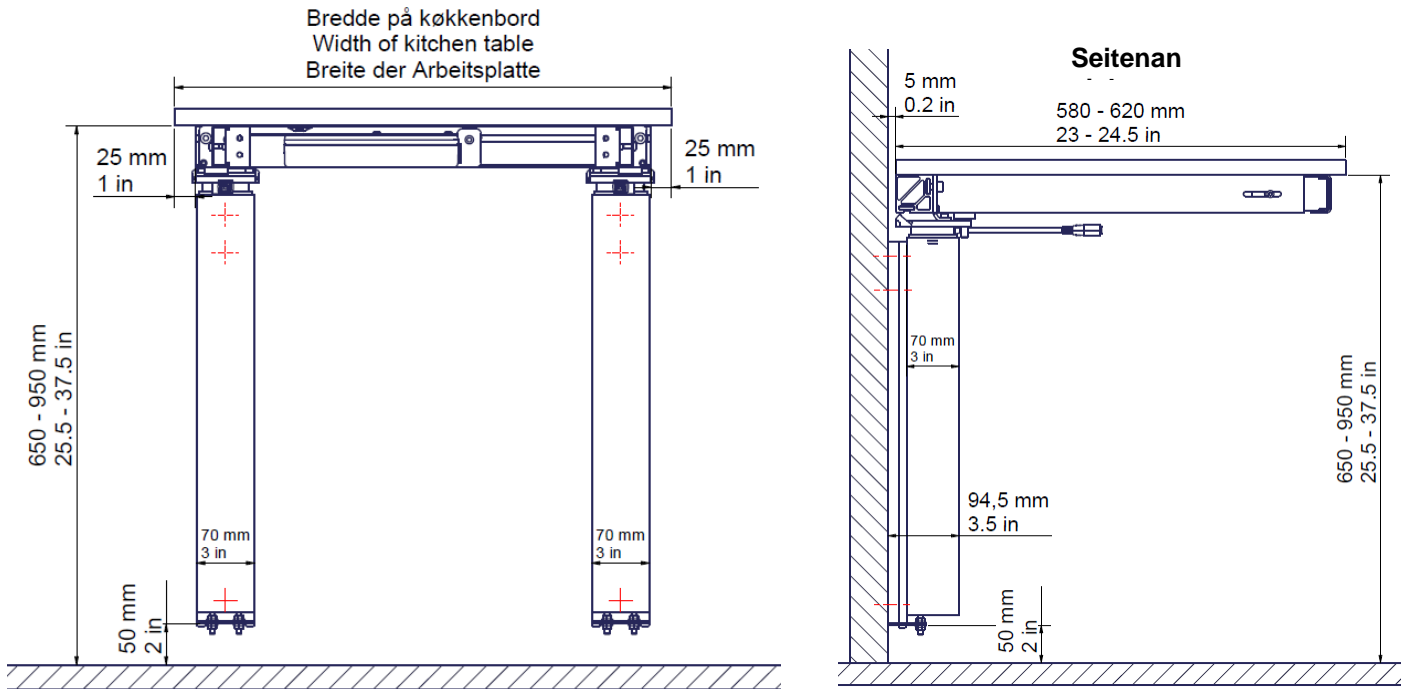

245–300cm

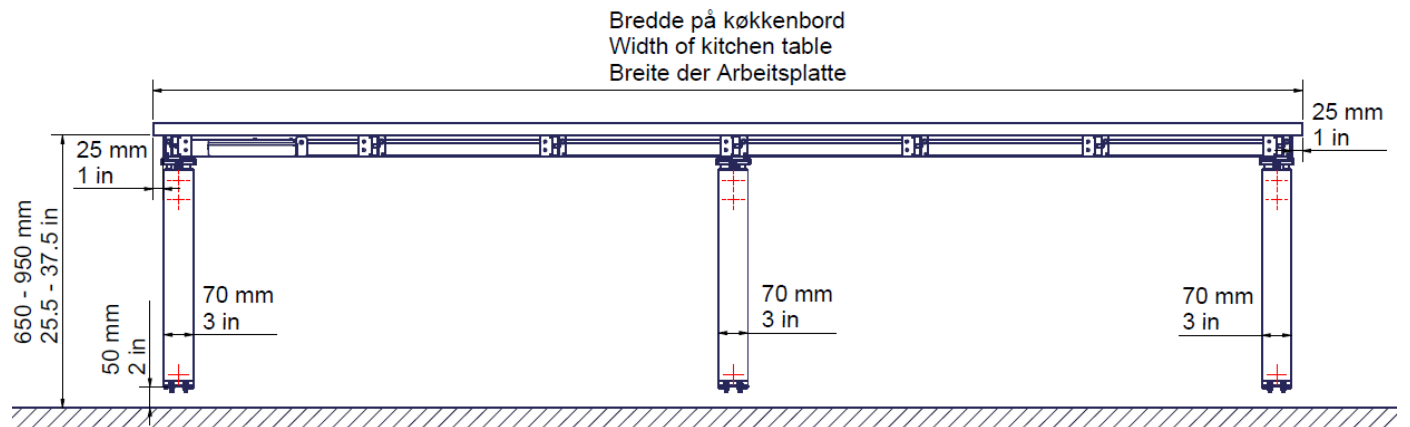

3.9 Installationsschnittstellen

- Mindestfläche für die Verstärkung der Wand. Die Wand muss für eine Schraubmontage geeignet sein.
- Bereich für Elektro- und Sanitärinstallationen.

60–240 cm

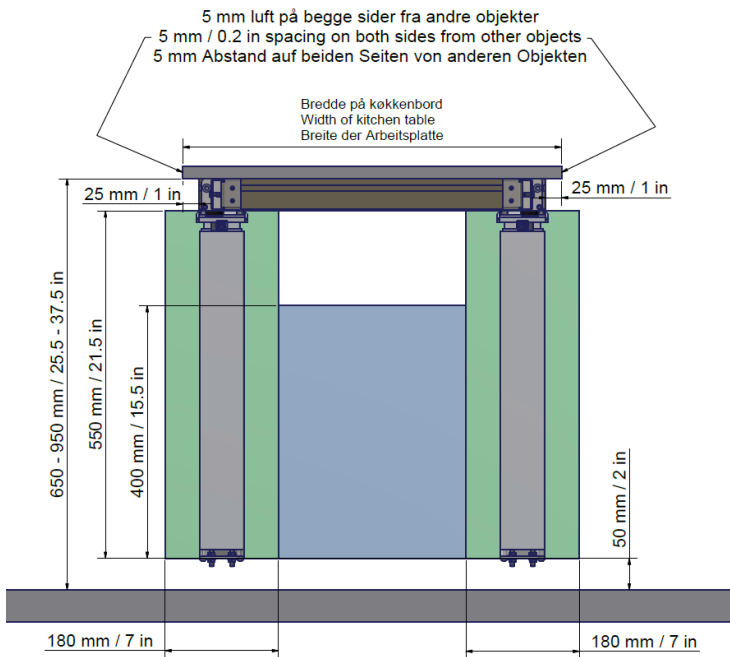

245–300 cm

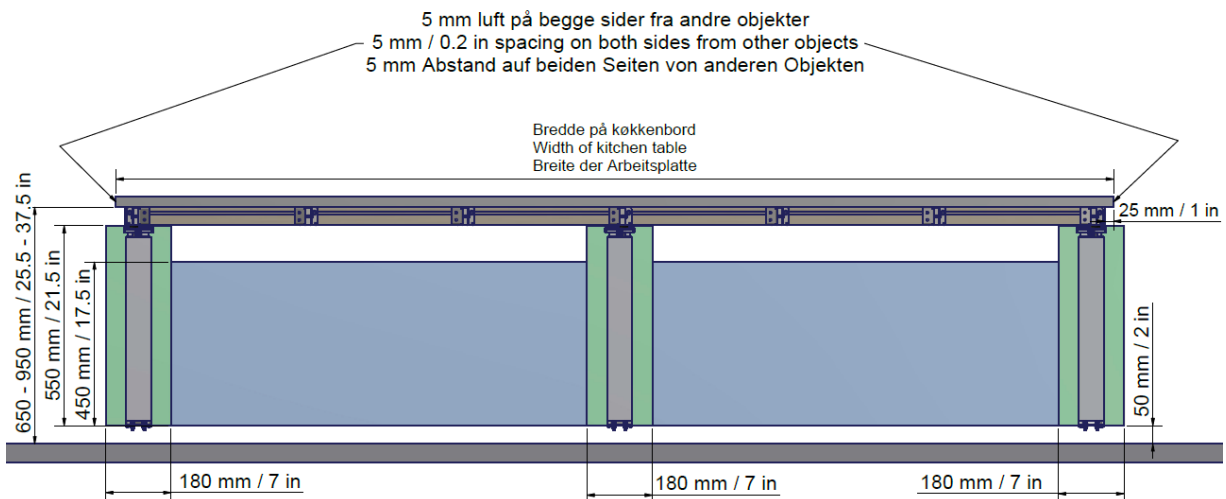

3.10 Beschwerden und unerwünschte Ereignisse

Jeder schwerwiegende Zwischenfall, der sich im Zusammenhang mit der Verwendung des Produkts ereignet hat, sollte dem Hersteller und der zuständigen Behörde des Mitgliedstaats, in dem der Benutzer ansässig ist, gemeldet werden.

4. Gebrauchsanweisung

4.1 Installation des Produkts

| 30*65100-060 - 30*65100-300 | 1 | Alu. profile and support arms | | | 2 |
|--------------------------------|-----|-------------------------------|---|---|------|
| 30-67610-1 | 2-3 | FlexiPlus Leg, Electric | | | 1 |
| PART NUMBER | QTY | TITLE | L | B | ITEM |

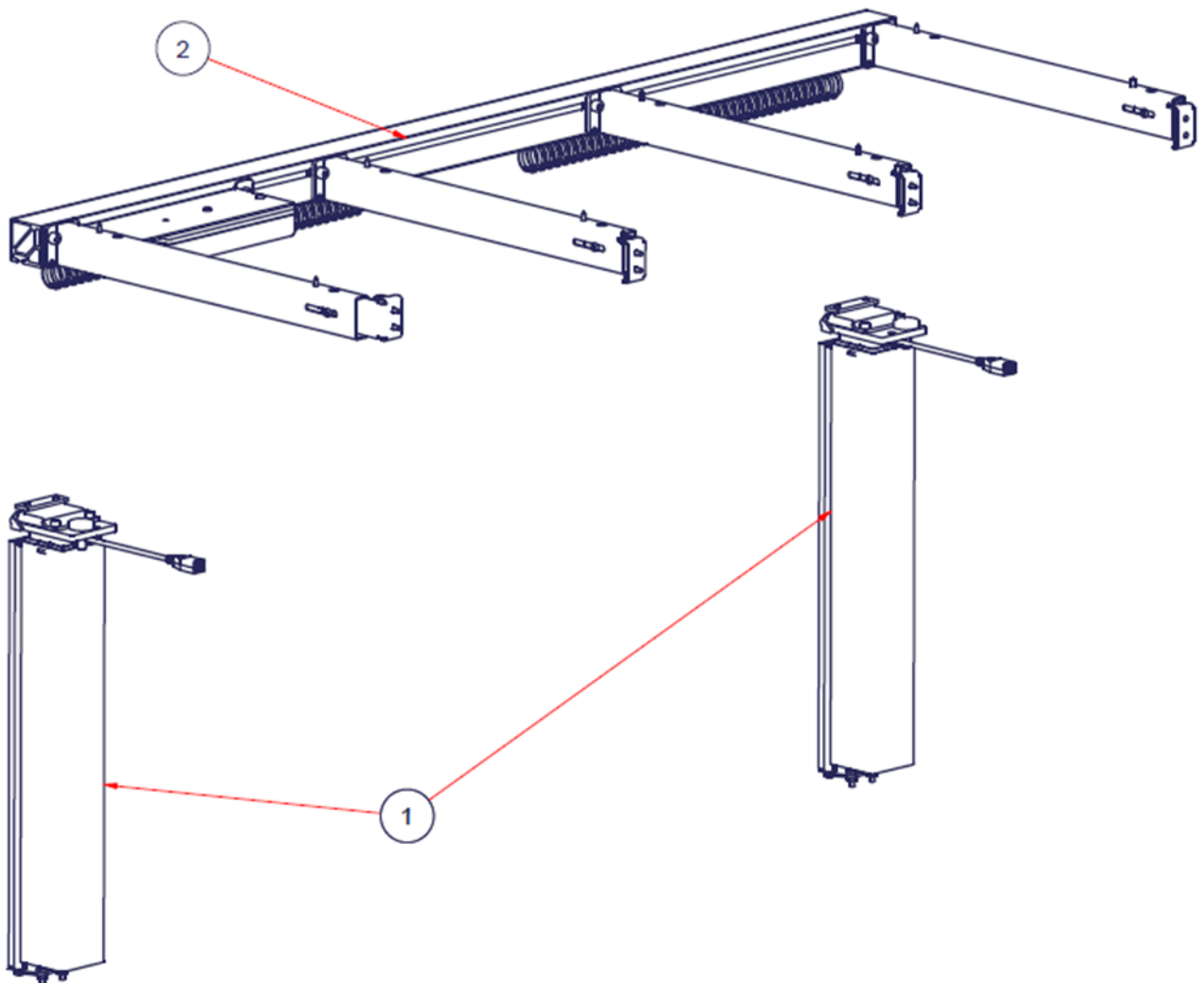

4.1.1

Markieren Sie diese beiden Punkte für die Montage der Beine

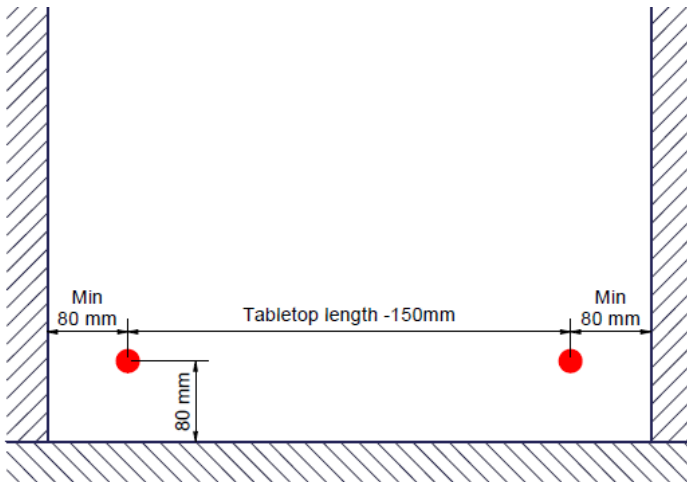

Halten Sie einen Mindestabstand von 80 mm (3 in) zu festen Gegenständen neben der Tischplatte ein. Achten Sie auf den Überstand der Arbeitsplatte.

4.1.2

Befestigen Sie die Wandhalterungen an den markierten Stellen

Falls erforderlich, verwenden Sie Dübel. Die maximale Auszugskraft der oberen Schraube beträgt 30 kg. Achten Sie darauf, dass über der Wandhalterung ein Freiraum von mindestens 170 mm vorhanden ist.

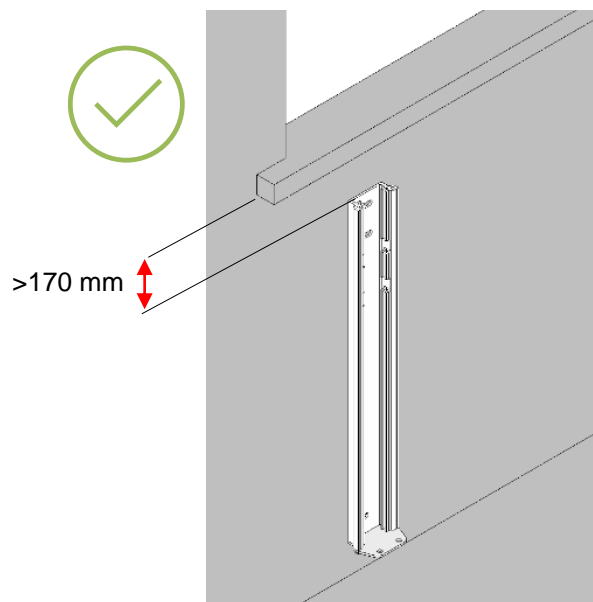
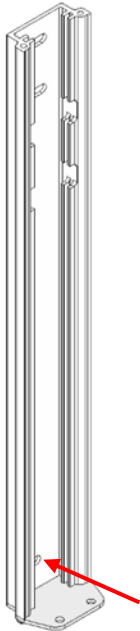

4.1.3

Die Wandhalterungen ausloten und die oberen Schrauben anbringen

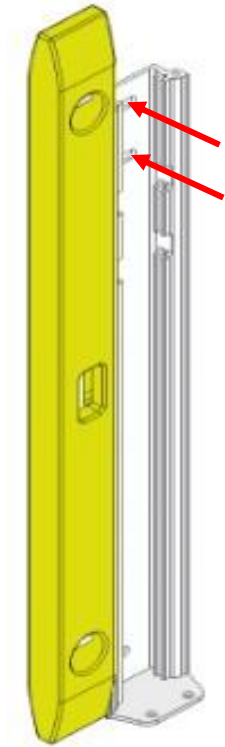

4.1.4

Schieben Sie die Motorsäulen in die Wandhalterungen

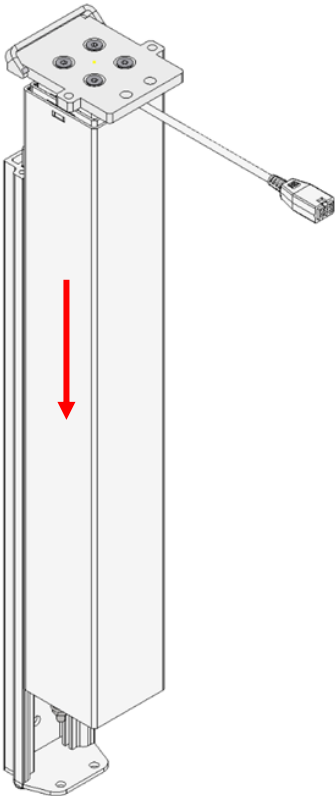

4.1.5

Montieren Sie die Tragarme am Profil

An jeder Motorsäule sollte ein Tragarm auf der Einstellschraube angebracht werden.

Bitte beachten Sie, dass die inneren Tragarme nicht mehr als 60 cm, voneinander entfernt sein dürfen. Beachten Sie auch, dass die äußersten Tragarme mit ihrer äußeren Halterung nach innen zeigen müssen. Dazu muss die Halterung abgeschraubt werden.

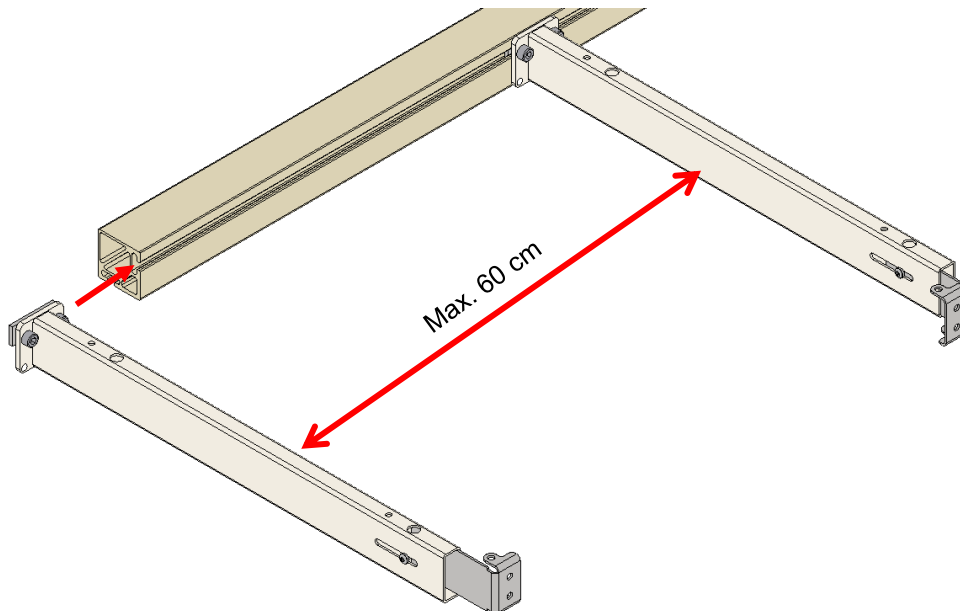

4.1.6

Montieren Sie die Halterung mit einer Flachmutter auf dem Profil an jedem Ende.

Ziehen Sie die unteren Schrauben an, um die Halterung zu befestigen.

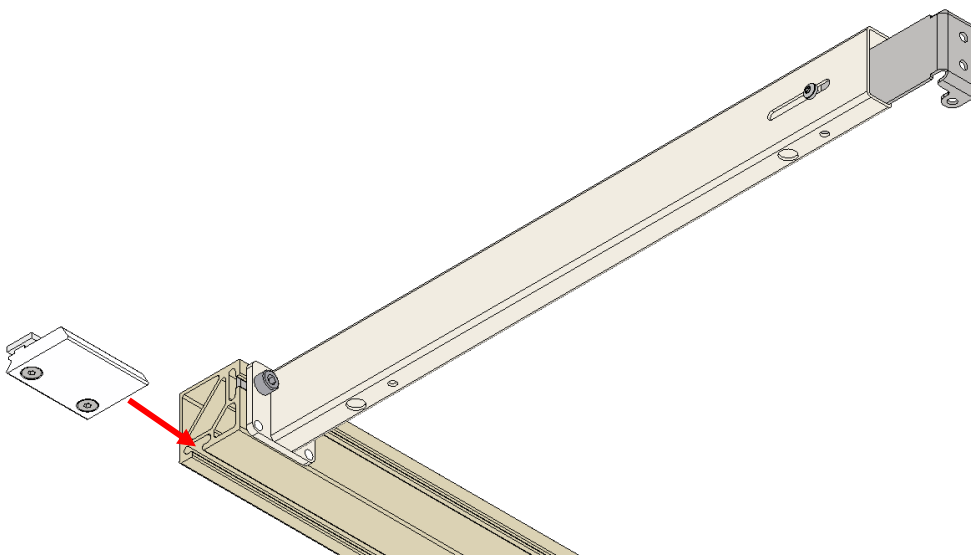

4.1.7

Montieren Sie das Profil und die Einstellschraube am Bein

Montieren Sie zuerst die Einstellschraube. Befestigungsplatte und zwei Schrauben M6x12 verwenden. Die Einstellschraube wird in einer Linie mit der Position des Tragarms montiert.

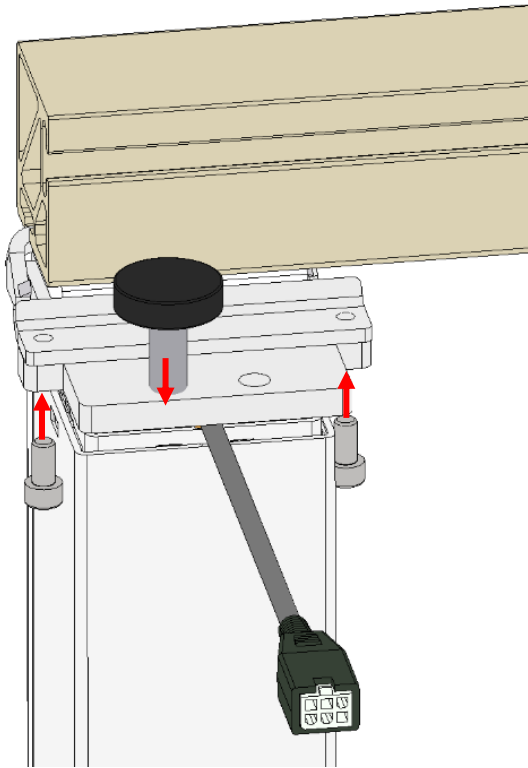

4.1.8

Richten Sie das System aus, indem Sie die Mutter an der Unterseite jeder Motorsäule einstellen

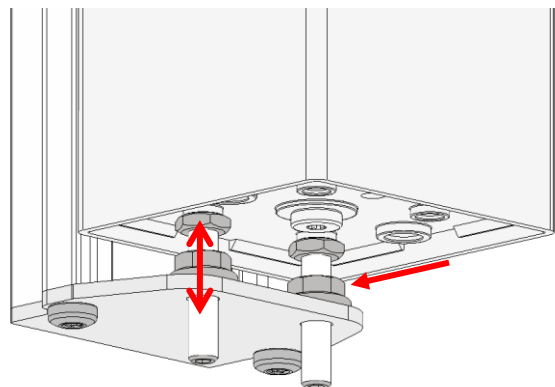
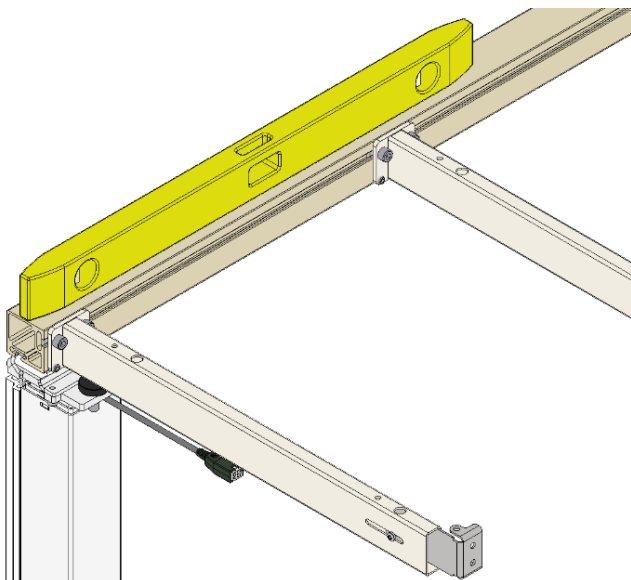

4.1.9

Sichern Sie das System, indem Sie die Haltemutter unten an jeder Motorsäule befestigen

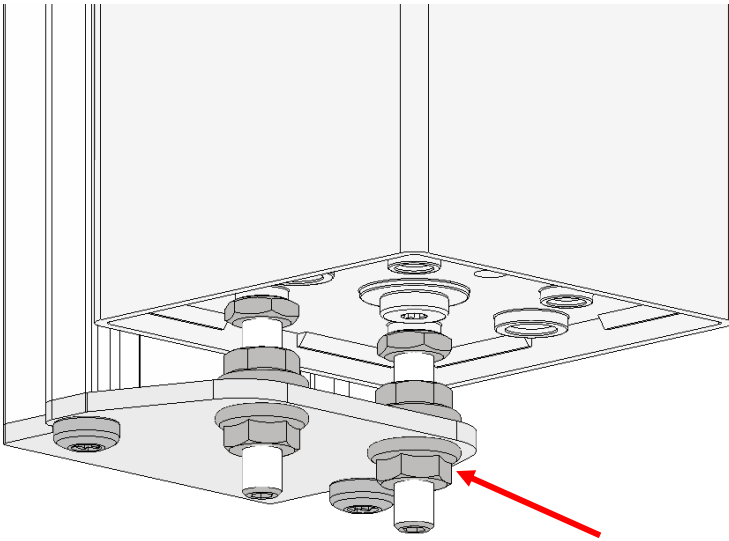

4.1.10

Befestigen Sie das Steuergerät am Profil

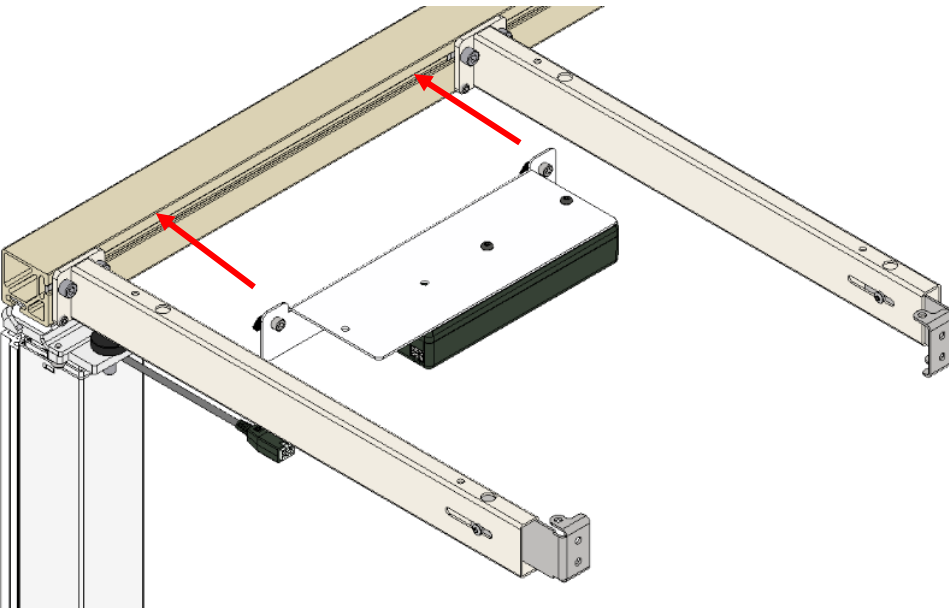

4.1.11

Schließen Sie die Kabel an das Steuergerät an und führen Sie einen Testlauf durch.

Setzen Sie das System auf Null, indem Sie die Abwärts-Taste gedrückt halten, bis die Säulen einen Reset ausgelöst haben.

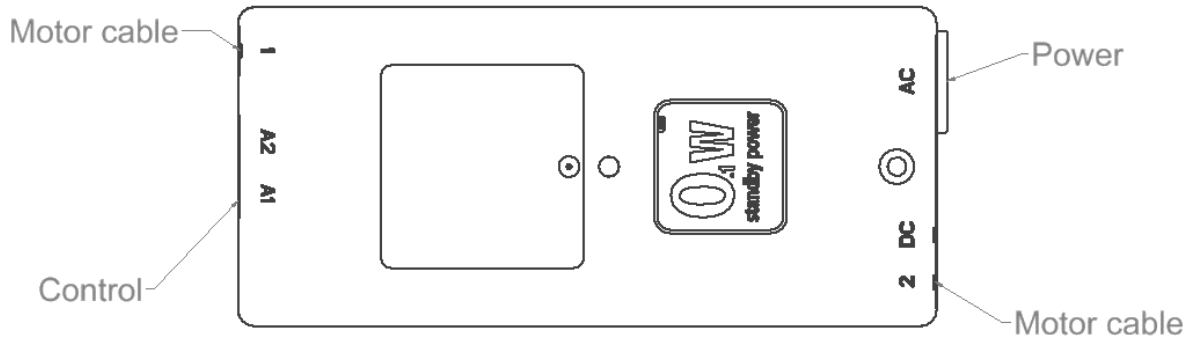

4.1.12

Montieren Sie die Kabelaufhänger am Profil und ordnen Sie die Kabel.

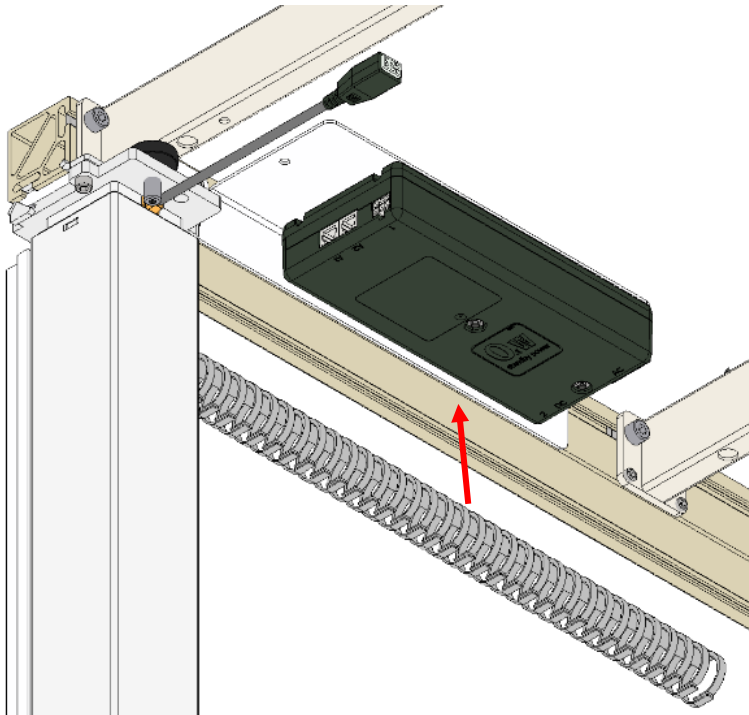

4.2 Installation der Arbeitsplatte

4.2.1

Arbeitsplatte auflegen und an den Tragarmen befestigen

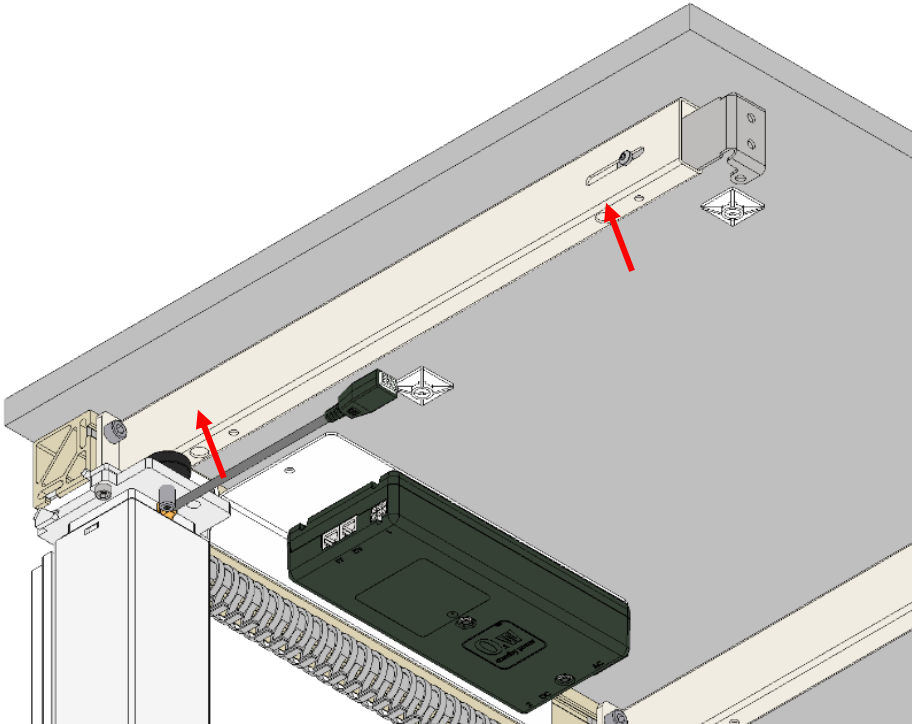

Halten Sie einen Sicherheitsabstand von 5 mm zur Wand ein.



4.2.2

Sicherheitsabstände zwischen beweglichen Teilen

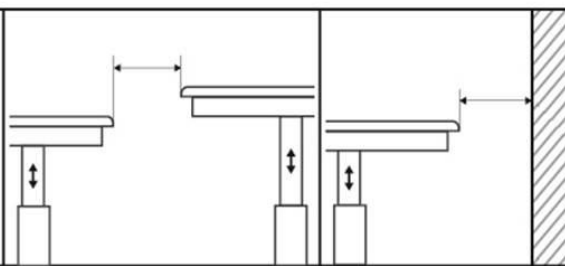
Wenn der Abstand von 5 mm nicht eingehalten werden kann, sollte stattdessen die folgende Abbildung beachtet werden, um Quetschgefahren zu vermeiden.

| | |
|---|---|
| ISO 21856 |  |
|  | <5mm / >25mm |
|  | <60mm / >300mm |

4.2.3

Anbringen der Frontblende und der Seitenblende, falls erforderlich

Montieren Sie vor der Montage der Seitenblende die Winkelbeschläge an der Blende.

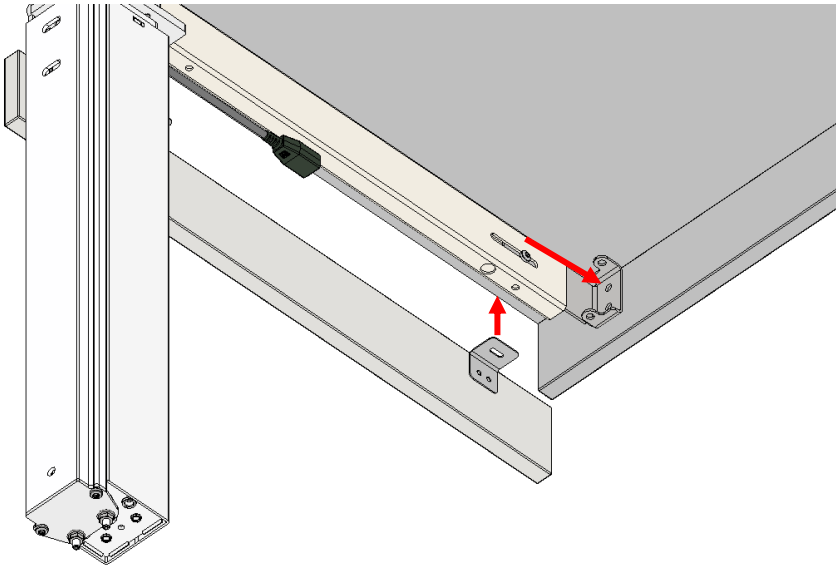

Es wird empfohlen, Seitenleisten so anzubringen, dass sie bündig mit der Tischplatte abschließen, um Quetschgefahren zu vermeiden.

4.2.4

Nivellieren Sie das System, indem Sie die Einstellschraube und die Stellschraube an jedem Bein mit einem Sechskantschlüssel einstellen.

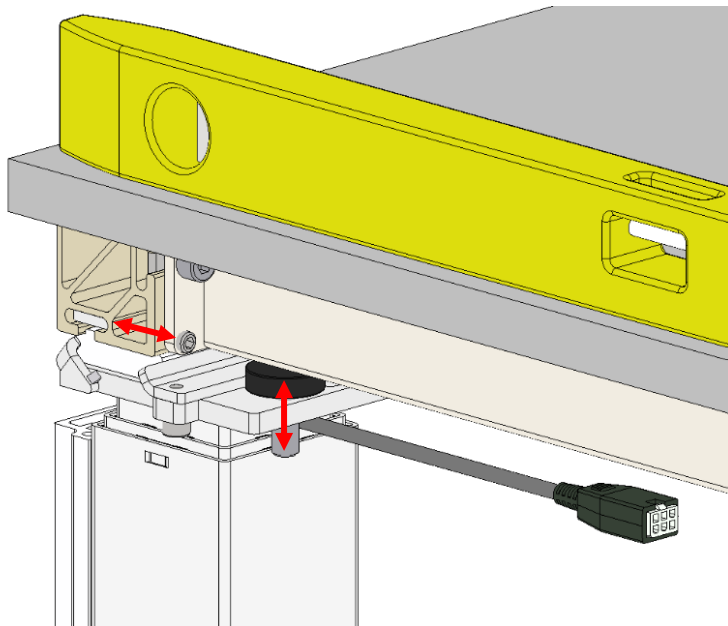

Warnung!

Wenn Sie ein Kochfeld in die Tischplatte einbauen, sollten Sie sich der damit verbundenen Gefahren bewusst sein:

Gaskochfeld – Achten Sie immer auf die Bewegung des Tisches zusammen mit den Gasschläuchen. Wenn diese während der Bewegung blockiert werden, kann dies zu einem Gasaustritt führen, der tödlich sein kann!
Induktionskochfeld – Achten Sie immer darauf, dass Sie keine Funkgeräte näher als 30 cm an das Kochfeld heranbringen, das gilt auch für Herzschrittmacher!

4.2.5

Montage des Presspolsters

- Bohren Sie ein Loch $\varnothing 12-15$ in die Frontblende.
- Ziehen Sie das Kabel durch das Loch in der Frontblende und verbinden Sie das Presspolster über das Presspolster-Kabel mit dem Steuergerät.
- Montieren Sie die Kabelhalterungen an der Unterseite der Tischplatte und befestigen Sie das Kabel daran.
- Entfernen Sie vorsichtig das Schutzpapier auf der Rückseite des Presspolsters und halten Sie dabei Ihren Finger zwischen dem Kabelband und dem Kleber, da diese nicht aneinander haften dürfen.
- Platzieren Sie das Presspolster auf der Frontblende.

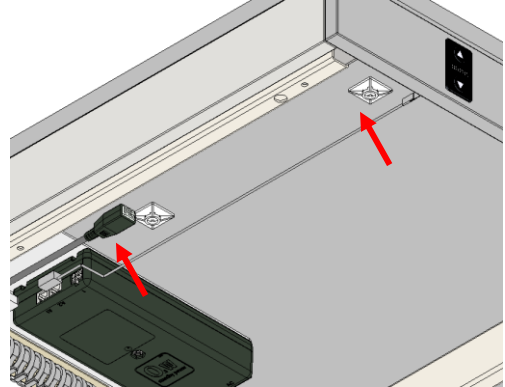
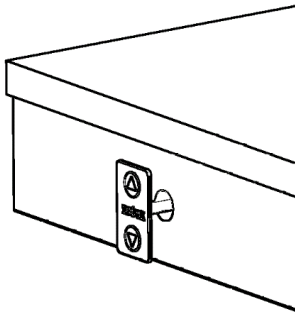

Achtung!

Bleibt das Kabelband am Kleber hängen, kann das Presspolster zerstört werden.

4.3 Installation des Bluetooth-Adapters

Beim Kauf von Ropox FlexiPlus ist standardmäßig ein Bluetooth-Adapter im Lieferumfang des Produkts enthalten. Mit diesem Bluetooth-Adapter kann der Benutzer über unsere App Ropox Connect oder über die als Zubehör erhältliche Funksteuerung eine Fernverbindung zu FlexiPlus herstellen.

Um den Bluetooth-Adapter zu montieren, befolgen Sie die nachstehenden Anweisungen.

4.3.1

Montage des Bluetooth-Adapters

1

Stecken Sie den Bluetooth-Adapter in einen der 2 verfügbaren Steueranschlüsse im Steuergerät



2

Nachdem der Bluetooth-Adapter eingesteckt wurde, blinkt er blau und ist bereit für die Kopplung.

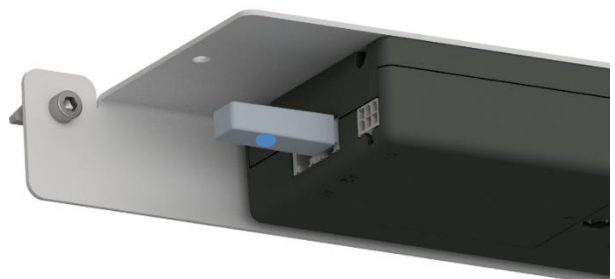

Hinweis! Wenn mehrere Produkte angeschlossen werden müssen, empfiehlt es sich, jeweils nur einen Adapter

4.4 Schaltplan für elektrische Bauteile

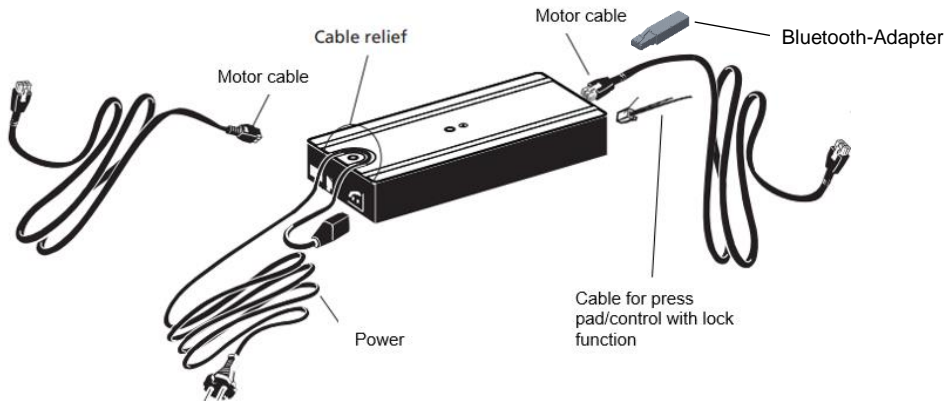

4.5 Ropox Connect App

Als Option für die Bedienung von Ropox FlexiPlus ist es möglich, die kostenlose Ropox Connect App herunterzuladen, die es ermöglicht, das Produkt drahtlos zu bedienen. Die Ropox Connect App ermöglicht es, das Produkt aufwärts oder abwärts zu bewegen und bietet die Möglichkeit, die Höheneinstellungen zu speichern, so dass der Benutzer leicht von einer Stehhöhe zu einer Sitzhöhe wechseln kann. Eine ausführliche Erläuterung der Funktionen, Zugänglichkeitseinstellungen und mehr finden Sie in der beiliegenden Anleitung TF 200.0039. Um die Ropox Connect App herunterzuladen, folgen Sie bitte den nachstehenden Anweisungen:

4.5.1

So laden Sie die Ropox Connect App herunter

Für iOS

1. Scannen Sie den QR-Code oder öffnen Sie die App „App Store“.
2. Drücken Sie im App Store auf „Suchen“.
3. Suchen Sie nach „Ropox Connect“.
4. Suchen Sie die Ropox Connect App, und drücken Sie auf „Laden“.



4.6 Bedienung des Produkts

Das Produkt wird mit der mitgelieferten Aufwärts-/Abwärts-Taste oder drahtlos mit der Ropox Connect App bedient. Alternativ dazu, wenn eine Steuerung mit Sperrfunktion installiert ist, siehe 5.1.3.



Warnung!

Das Produkt sollte immer in der Lage sein, den gesamten Bewegungsbereich zu durchlaufen, ohne mit Gegenständen zu kollidieren. Andernfalls wird die Stabilität des Produkts beeinträchtigt. Es sollte besonders darauf geachtet werden, dass sich keine Kinder oder Erwachsenen unter dem Gerät befinden, da es zu schweren Verletzungen durch Einklemmen kommen kann.

5. Zubehör

| Zubehör | |
|---------------------|---|
| Artikelnummer | Modell/Spezifikation |
| 30-92xxx | Sicherheitsleiste |
| 30-90550-1 | Steuerung mit Sperrfunktion |
| 30-90540-1 | Funksteuerung |
| 30-90600-1 | Erhöhte Last +50 kg, Bestellung mit Rahmen |
| 30-90601-1 | Erhöhte Last +50 kg, Bestellung getrennt vom Rahmen |
| 30-67610-1 | Extra Bein |
| 30-67635 | Abdeckung für Sanitärinstallation |
| 30-67760 | Halterung für Abdeckplatten |
| 30-67705 | Stützfuß 49 cm lang |
| 30-90530 | 70 mm Abstandshalter |
| 30-93050 – 30-93660 | Höhenverstellbare Programmierung, 50–660 mm |

5.1 Installation von Zubehör

5.1.1 Installation der Sicherheitsleiste

- Zur Montage der Sicherheitsleiste, siehe Sicherheitsleiste für FlexiPlus, TF 200.0043.

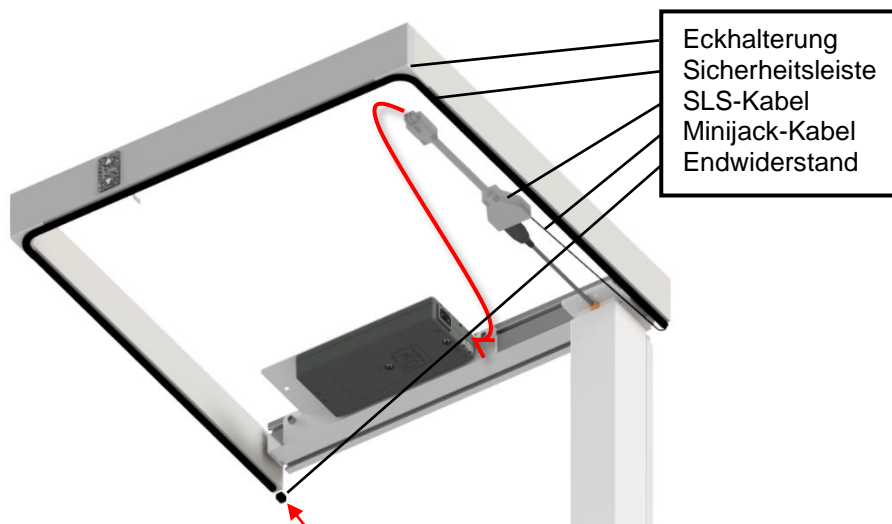

5.1.2 Installation der Steuerung mit Sperrfunktion

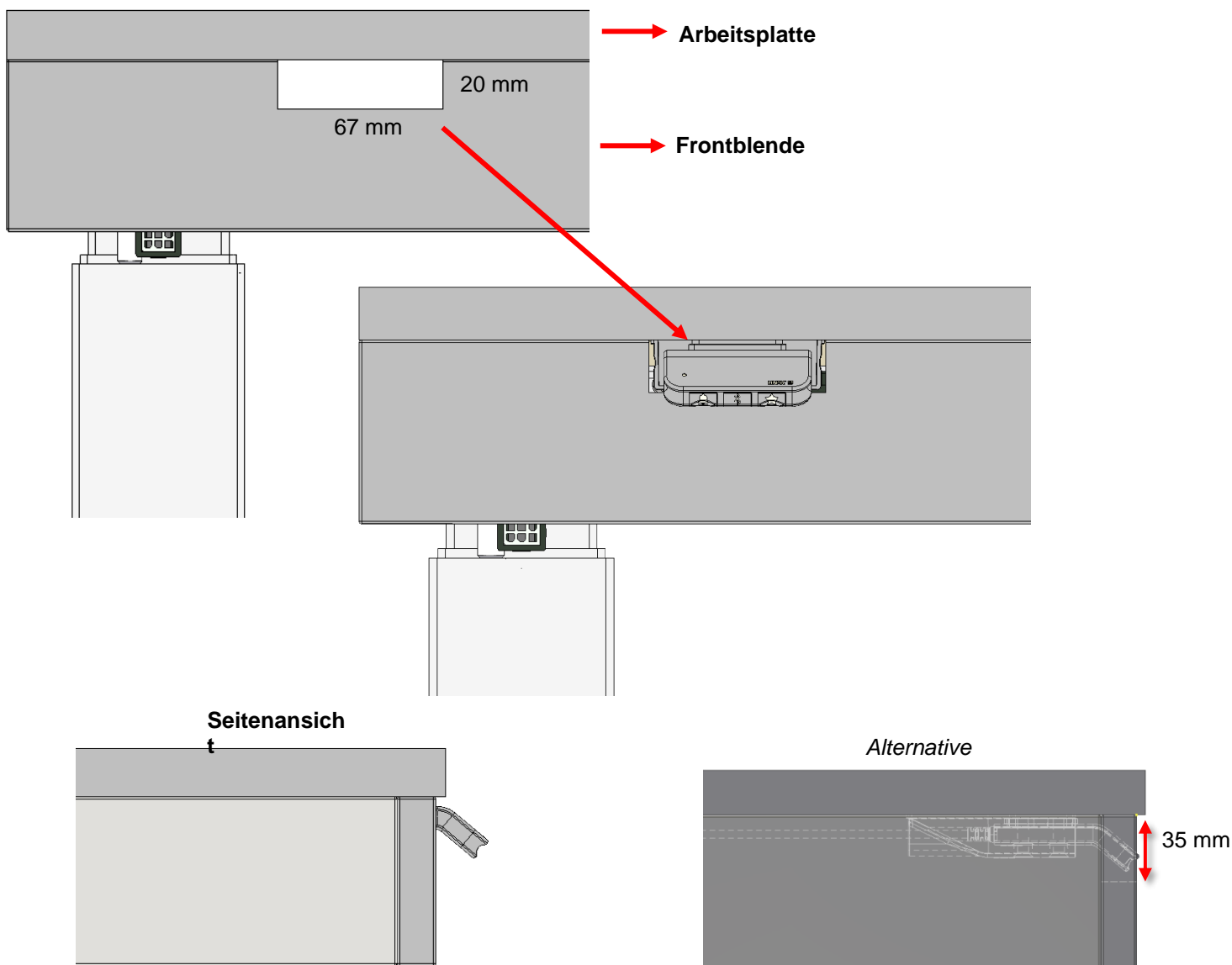

- Um die Installation zu erleichtern, sollten Sie vor der Montage einer Frontblende zwei Löcher für die Steuerung in die Tischplatte vorbohren.
- Montieren Sie die Steuerung mit Sperrfunktion an der Unterseite des Tisches mit zwei Senkschrauben \varnothing 4,5 mm. Es wird empfohlen, dass sich der geneigte Teil der Steuerung außerhalb der Blende befindet, wie unten dargestellt.
- Schließen Sie die Steuerung an das Steuergerät an.
- Wenn eine Blende benötigt wird, schneiden Sie eine kleine Vertiefung mit den Maßen 20 x 67 mm in die Frontblende. Die Steuerung kann weiter innen an der Tischplatte angebracht werden als empfohlen. Wenn dies der Fall ist, wird empfohlen, die Höhe der Vertiefung auf 35 mm zu erhöhen. Montieren Sie die Blende.



Achtung!

Versuchen Sie NICHT, die Steuerung mit Sperrfunktion auf einer harten Tischplatte wie Glas oder Stein mit Schrauben zu befestigen.

5.1.3 Verwendung der Steuerung mit Sperrfunktion

- **ENTSPERREN DER STEUERUNG MIT SPERRFUNKTION**
Wenn nicht anders angegeben, kann die Steuerung die Motorsäulen nicht aktivieren, ohne die Steuerung zu entsperren. Dies geschieht durch Drücken von , Bluetooth®, dann , innerhalb einer Sekunde.
Die Steuerung wird nach 10 Sekunden wieder gesperrt, wenn die Steuerung nicht aktiviert wird.
- **AUFWÄRTS/ABWÄRTS**
Um die Motorsäulen nach oben oder unten zu bewegen, müssen Sie zunächst die Steuerung entsperren und dann von oben oder unten auf die Steuerung drücken.
- **VERSCHIEDENE TASTEN**
Die Steuerung mit Sperrfunktion verfügt über drei eingebaute Tasten (außer aufwärts/abwärts).

 – Erinnerungsintervalle. Standardmäßig DEAKTIVIERT.

Bluetooth® – Bluetooth-Konnektivität. Standardmäßig DEAKTIVIERT.

 – Ändert die bevorzugte Position

- Wenn Sie die Taste 2 Sekunden lang gedrückt halten, wird die aktuelle Höhe gespeichert. Es können jeweils 2 Positionen gespeichert werden.
- Wenn Sie die Taste 8 Sekunden lang gedrückt halten, werden die bevorzugten Positionen zurückgesetzt und eine rote LED leuchtet auf.
- Wenn Sie die Motoren in die bevorzugte Position fahren, halten die Motoren 1 Sekunde lang an, wenn sie eine bevorzugte Position erreicht haben, bevor sie weiterfahren, wenn Sie die Aufwärts/Abwärts-Taste gedrückt halten.

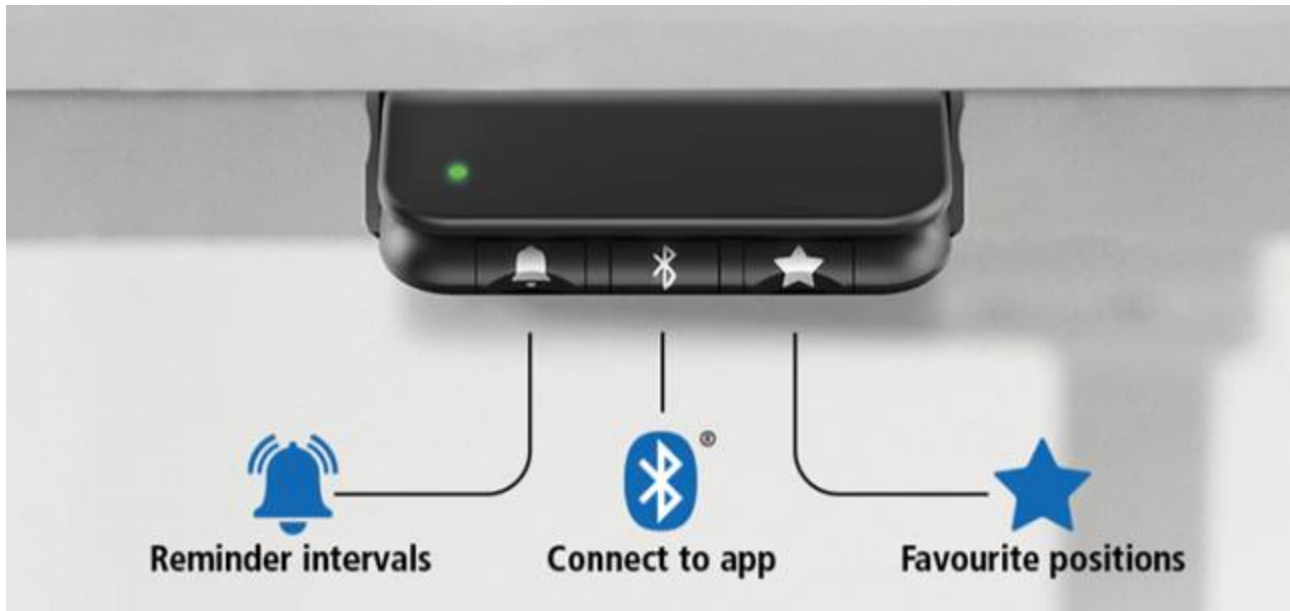

5.1.4 Installation der Funksteuerung

- Bevor die Funksteuerung mit der FlexiPlus verbunden werden kann, muss sich der Bluetooth-Adapter im Kopplungsmodus befinden, siehe 4.3.1.
- Wenn der Bluetooth-Adapter in das Steuergerät eingesteckt wurde, sich aber nicht im Kopplungsmodus befindet, nehmen Sie den Bluetooth-Adapter heraus und setzen Sie ihn wieder ein.
- Nehmen Sie die Funksteuerung und halten Sie die beiden Tasten AUFWÄRTS/ABWÄRTS gleichzeitig einige Sekunden lang gedrückt.
- Das System kann nun mit der Funksteuerung ferngesteuert werden.

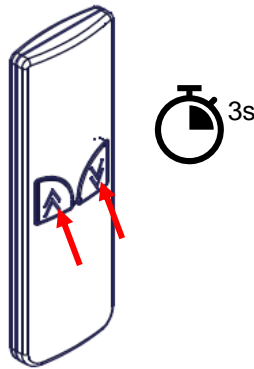

5.1.5 Installation von Zubehör „erhöhte Last“

Für FlexiPlus-Rahmen von 60 bis 240 cm kann die Tragfähigkeit durch die Wahl dieses Zubehörs um 50 kg erhöht werden. Je nachdem, ob das Zubehör bei der Bestellung zusammen mit dem Rahmen oder nachträglich ausgewählt wird, müssen zwei verschiedene Artikelnummern verwendet werden.

- 30-90600-1 für die Bestellung mit dem Rahmen.
- 30-90601-1 für die Bestellung unabhängig vom Rahmen.
- Wenn das Zubehör „erhöhte Last“ zusammen mit dem Rahmen bestellt wird, sollte diese Montageanleitung wie üblich befolgt werden.
- Wenn das Zubehör „erhöhte Last“ nachträglich bestellt wird, beachten Sie die Anleitung „Erhöhte Last 50kg für FlexiPlus“, TF 200.0056.



5.1.6 Installation der Abdeckung für Sanitärinstallation

- BEVOR SIE DIE ABDECKUNG FÜR SANITÄRINSTALLATION WÄHLEN, bestimmen Sie Ihre gewünschte Höheneinstellung. Wenn die gewählte Höheneinstellung größer als die Standardhöhe (300 mm) ist, kann dieses Zubehör nicht verwendet werden.
- Für die Montage der Abdeckung für die Sanitärinstallation befolgen Sie die Montageanleitung: Installation von Abdeckung für Flexi, PDF 6134.

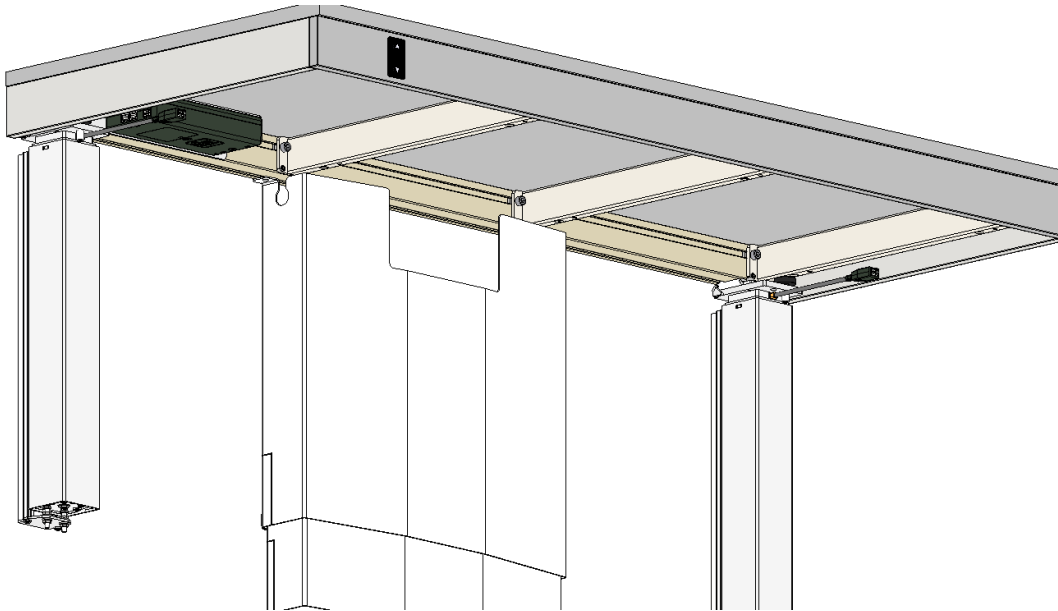

5.1.7 Installation von Halterungen für Abdeckplatten

- BEVOR SIE DIE HALTERUNGEN FÜR ABDECKPLATTEN WÄHLEN, bestimmen Sie Ihre gewünschte Höheneinstellung. Wenn die gewählte Höheneinstellung größer als die Standardhöhe (300 mm) ist, kann dieses Zubehör nicht verwendet werden.
- Um Abdeckplatten mit den Halterungen zu montieren, folgen Sie der Anleitung „Abdeckplatten für Ropox Flexi“, PDF 6163

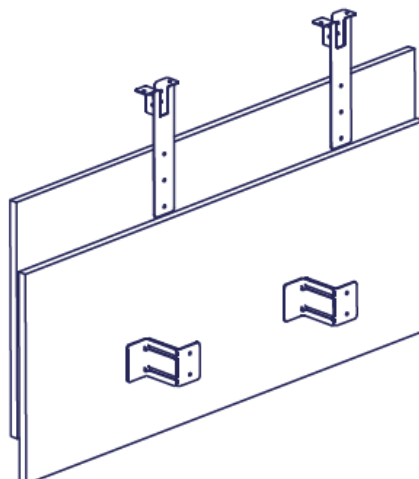

5.1.8 Montage des Stützfußes

- HINWEIS – Der Stützfuß kann nur verwendet werden, wenn die Wandhalterung zwischen 44–58 mm über dem Boden montiert ist.
- BEVOR SIE DIE MOTORSÄULEN AN DEN WANDHALTERUNGEN BEFESTIGEN, stellen Sie den Fuß auf die Unterseite der Motorsäulen.
- Montieren Sie den Fuß mit den mitgelieferten M8x20-Schrauben in den beiden Löchern.

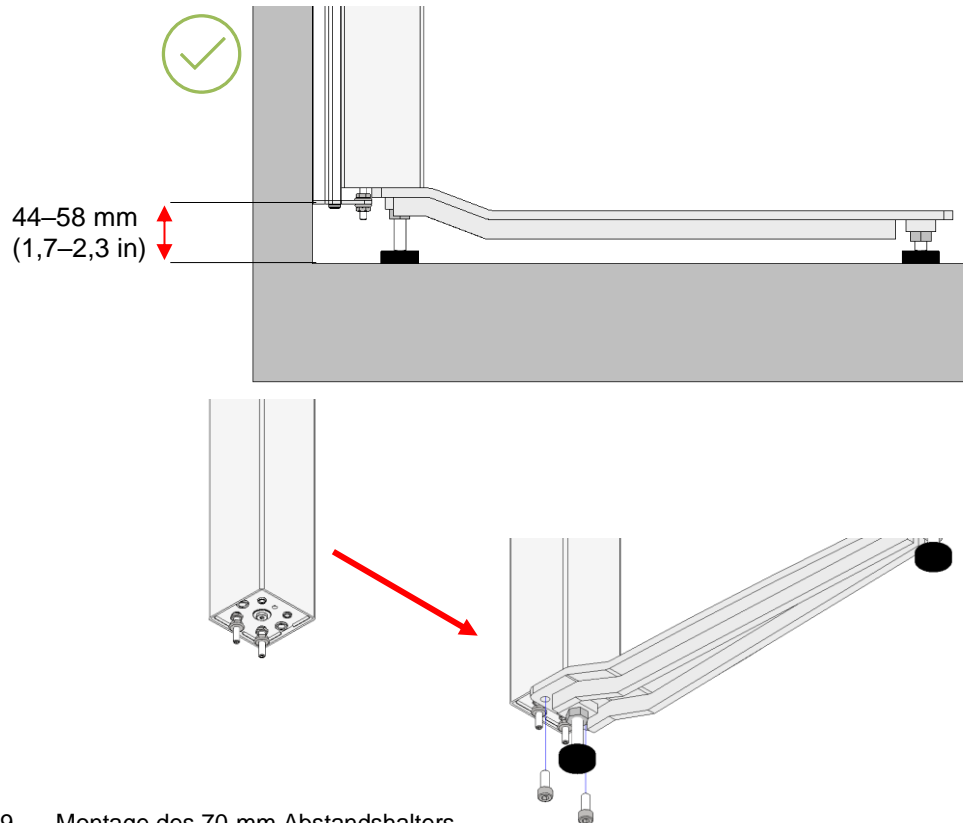

5.1.9 Montage des 70-mm Abstandshalters

- Zur Montage des Abstandshalters folgen Sie der Anleitung 70 mm Abstandshalter, TF 200.0021.

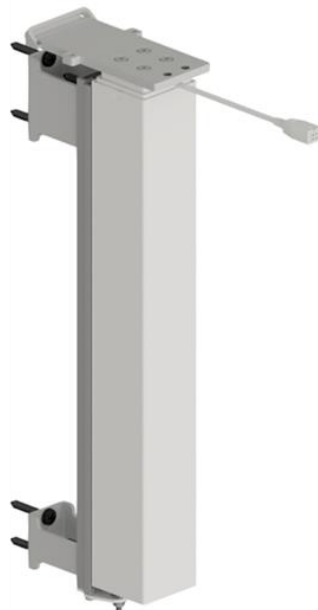

6. Fehlerbehebung

| | |
|--|---|
| <p>Der Rahmen kann nicht in der Höhe verstellt werden</p> | <p>Überprüfen Sie alle Kabel und Stecker auf lose Verbindungen</p> <p><u>Wenn eine Sicherheitsleiste angebracht wurde:</u> Prüfen Sie, ob die Sicherheitsleiste nicht aktiviert wurde.</p> <p>Anschluss der Kabel für die Sicherheitsleiste an das Steuergerät und die Sicherheitsleiste prüfen</p> |
| <p>Der Rahmen geht nur nach unten</p> | <p><u>Zurücksetzen des Rahmens:</u> Drücken Sie die ABWÄRTS-Taste und stellen Sie den Rahmen in die unterste Position. Drücken Sie die ABWÄRTS-Taste noch einmal und halten Sie sie 5 Sekunden lang gedrückt, um die Steuerung zurückzusetzen</p> |
| <p>Der Rahmen bewegt sich nicht gerade</p> | <p>Drücken Sie die ABWÄRTS-Taste und stellen Sie den Rahmen in die unterste Position. Drücken Sie die ABWÄRTS-Taste noch einmal und halten Sie sie 5 Sekunden lang gedrückt, um die Steuerung zurückzusetzen</p> |

7. Reinigen

Die Reinigung kann mit lauwarmem Wasser und einem geeigneten Allzweckreiniger erfolgen. Verwenden Sie zum Waschen des Produkts ein Tuch oder einen weichen Schwamm. Trocknen Sie das Produkt mit einem ausgewringenen Tuch ab.

| | |
|---|--|
|  | <p>Achtung!</p> <p>Verwenden Sie keine Reinigungsmittel, die Scheuermittel enthalten, z. B. Scheuerpulver, Stahlwolle, Scheuerschwamm.</p> <p>Dieses Produkt ist nicht für die Sterilisation vorgesehen. Autoklavieren und Sterilisieren, die über die normale Reinigung hinausgehen, können möglicherweise die Sicherheit und Funktion des Produkts beeinträchtigen.</p> |
|---|--|

8. Wartung

8.1 Regelmäßige Wartung

| | |
|---|---|
|  | <p>Achtung!</p> <p>Der Rahmen ist wartungsfrei. Aus Gründen der Sicherheit und Zuverlässigkeit empfehlen wir, den Rahmen einmal im Jahr zu überprüfen.</p> |
|---|---|

8.2 Kalibrierung des Aktuators

Der/die Aktuator(en) ist/sind werkseitig ausgerichtet und kalibriert. Wenn sie gleichzeitig kalibriert werden müssen, gehen Sie wie folgt vor.

Halten Sie die Taste ABWÄRTS an der Handsteuerung (▼) gedrückt, bis sich der Rahmen in der unteren Position befindet. Halten Sie die ABWÄRTS-Taste gedrückt, bis der Tisch die Rücksetzsequenz abgeschlossen hat.

Wenn die Motorsäulen nicht ausgerichtet sind (> = 5 mm), erkennt das System dies, hält an und muss dann durch eine Rücksetzsequenz zurückgesetzt werden.

9. Bauteilliste



Achtung!

Für außergewöhnliche Wartungs- und Reparaturarbeiten, die über die in dieser Anleitung beschriebenen hinausgehen, stellt Ropox Teilelisten zur Verfügung. Reparaturen, die über die in dieser Anleitung beschriebenen hinausgehen, dürfen nur von Ropox-Kundendienstpersonal durchgeführt werden.

Enthaltene Teile

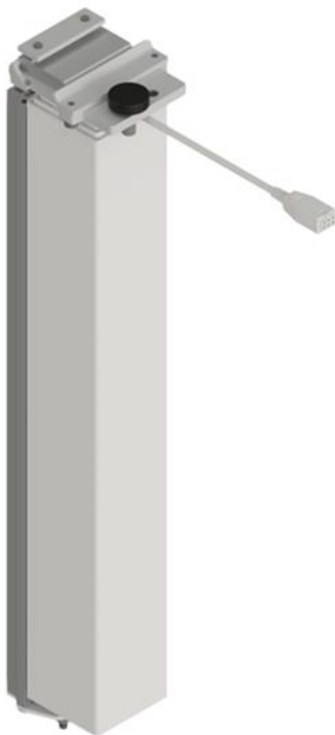

2-3x Motorsäule inkl. Befestigungswinkel 30-67610-1

Enthält

Wandhalterung
30*67608-148
30*67608-179
95091439

Einstellschraube M10x25
96101125

Halterung mit Flachmutter
30*67608-165
30*67608-225
95020621

Befestigungsplatte
30*67608-167

INSEX Schraube M6x12
95010612

Flanschmutter M6
95180067

Kabelaufhänger
97004062

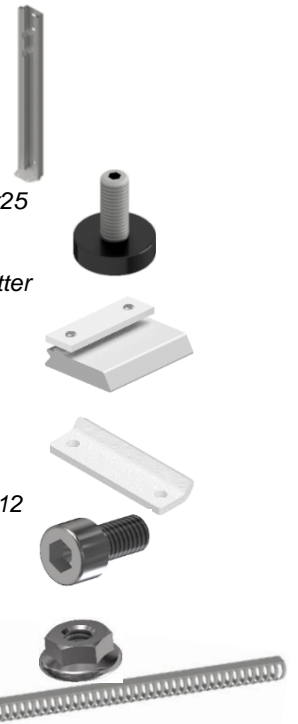

1x Aluminiumprofil [bestimmte Länge] 30*65100-XXX



| | |
|----------------------------|--------------------|
| Arbeitsplatte 60–100 cm | 2x Tragarme |
| Arbeitsplatte 105–200 cm | 4x Tragarme |
| Arbeitsplatte 205–240 cm | 5x Tragarme |
| Arbeitsplatte 245–300 cm | 7x Tragarme |
| | 30-67620-9 |

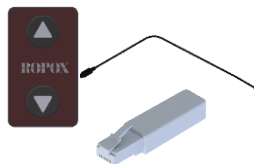

1x Steuergerät 2 Kanäle inkl. Montagehalterung
- Für 2x Motorsäulen
30*67608-220

Inklusive Presspolster, Kabel und Adapter
97000244
97000256
97001778

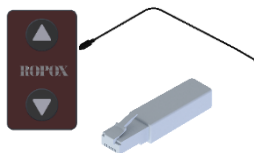

1x Steuergerät 3 Kanäle inkl. Montagehalterung
- Für 3x Motorsäulen
30*67608-221

Inklusive Presspolster, Kabel und Adapter
97000244
97000256
97001778



4x Winkelbeschlag
97002730



1-2x Motorkabel 100 cm
93000068



1x Motorkabel 200 cm, für Arbeitsplattenlänge 165-300 cm
93000069



1x Netzkabel 320 cm
93000006

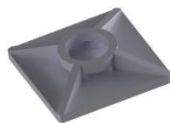

2x Kabelhalterungen
96000155



2x Kabelbinder



14x INSEX Stellschraube M8x10
95030810

10. Ersatzteilliste

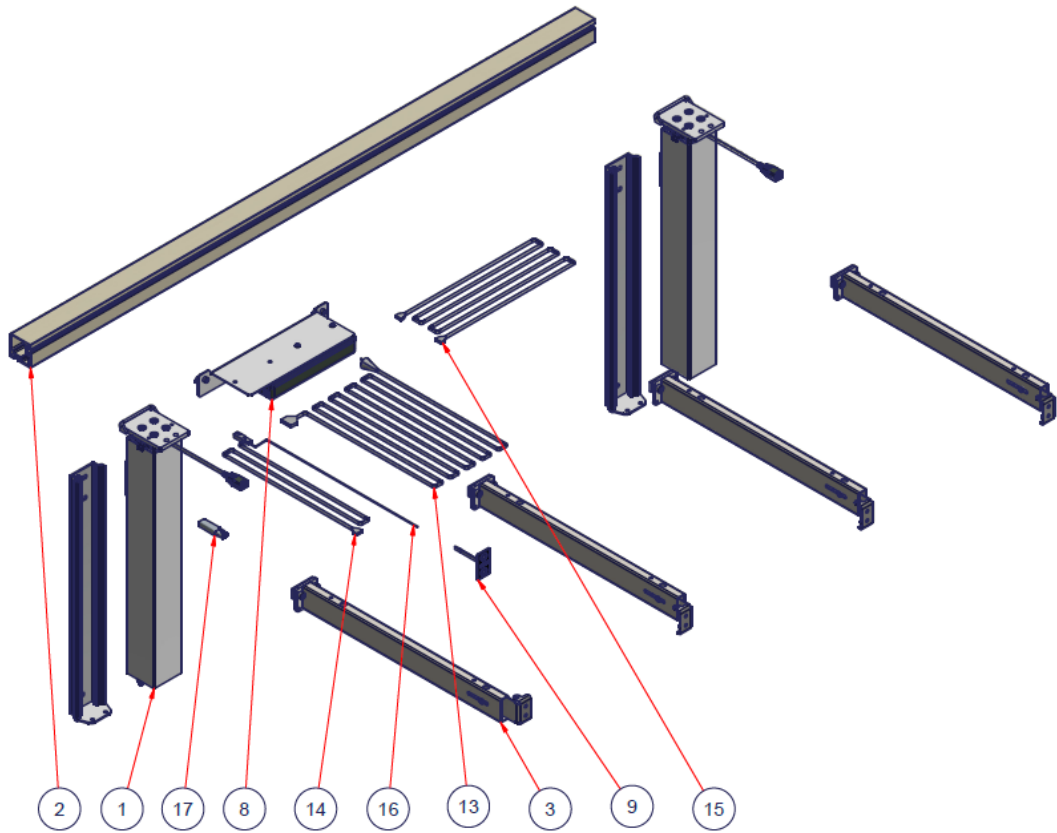

| | | | | | |
|--------------|-----|---|--|--|----|
| 97001778 | 1 | Bluetooth adapter | | | 17 |
| 97000256 | 1 | Press pad cable | | | 16 |
| 93000069 | 1 | Motor cable 200cm (78.5in), for lengths >160cm (63in) | | | 15 |
| 93000068 | 1-2 | Motor cable 100cm (39.5in) | | | 14 |
| 93000006 | 1 | Power cable | | | 13 |
| 97000244 | 1 | Press pad | | | 9 |
| 93000198 | 1 | Controlbox 3ch, for 3 motor columns | | | 8 |
| 93000199 | 1 | Controlbox 2ch, for 2 motor columns | | | 8 |
| 30-67620-9 | 2-7 | Support arm | | | 3 |
| 30-65100-XXX | 1 | Aluminum profile | | | 2 |
| 93000210 | 2-3 | Motor column | | | 1 |

| PART NUMBER | QTY | TITLE | L | B | ITEM |
|-------------|-----|-------|---|---|------|
| 1 | | | | | |
| 2 | | | | | |
| 3 | | | | | |
| 4 | | | | | |
| 5 | | | | | |

| | | | |
|---|--|---------------|------------|
| Ropox FlexiPlus Spare parts | | Designer: OU | 06-10-2021 |
| | | DS/ISO 2768 m | |
| ROPOX | | Drawing no.: | |
| Better ways to better days Ringstedgade 221, 4700 Næstved Tlf: 55750600 Fax: 55750550 | | 30-90XXX-1 | |

11. Umweltschutz

Das Produkt ist nicht für die Entsorgung als Siedlungsabfall bestimmt. Die ordnungsgemäße Demontage, Sortierung und Entsorgung von Bauteilen muss von Fachleuten für Abfallentsorgung vorgenommen werden.



| Teil | Empfehlung für die Entsorgung |
|------------------|-------------------------------|
| Aluminium-Profil | Aluminium |
| Motorsäule | Elektronik |
| Tragarme | Stahlabfälle |
| Steuergerät | Elektronik |

12. Elektromagnetische Verträglichkeit

12.1 Geeignete Umgebungen

Das Gerät eignet sich für den Einsatz zu Hause, in Kindertagesstätten, in Tagesstätten für Menschen mit körperlichen oder geistigen Behinderungen oder in Krankenhäusern, außer in der Nähe von aktiven HF-Chirurgiegeräten und dem HF-geschirmten Raum eines medizinischen elektrischen Systems für die Magnetresonanztomographie, wo die Intensität der elektromagnetischen Störungen hoch ist.

12.2 Nutzung neben oder auf anderen Geräten



Warnung!

Die Verwendung dieses Geräts gestapelt mit anderen Geräten sollte vermieden werden, da dies zu einem nicht ordnungsgemäßen Betrieb führen kann. Wenn eine solche Verwendung notwendig ist, sollten dieses Gerät und die anderen Geräte beobachtet werden, um zu überprüfen, ob sie normal funktionieren.

12.3 Kabel

| | |
|-------------------------------|--------|
| Motorkabel – 93000068 | 100 cm |
| Motorkabel – 93000069 | 200 cm |
| Stromkabel – 93000006 | 320 cm |
| Presspolster-Kabel – 97000256 | 150 cm |



Warnung!

Die Verwendung von Zubehör, Messwertgebern und Kabeln, die nicht vom Hersteller angegeben oder geliefert wurden, kann zu erhöhten elektromagnetischen Emissionen oder einer verringerten elektromagnetischen Störfestigkeit des Geräts führen und einen unsachgemäßen Betrieb zur Folge haben.

12.4 Tragbare HF-Geräte



Warnung!

Tragbare HF-Kommunikationsgeräte (einschließlich Peripheriegeräten wie Antennenkabel und externe Antennen) sollten nicht näher als 30 cm (12 in) an einem beliebigen Teil des Geräts verwendet werden, einschließlich der vom Hersteller angegebenen Kabel. Andernfalls kann es zu einer Beeinträchtigung der Leistung dieses Geräts kommen.

12.5 Einhaltung der Emissions- und Störfestigkeitsbestimmungen

Das Produkt besteht aus elektrischen Bauteilen, die geprüft und für konform befunden wurden gemäß EN 60335-1 Sicherheit elektrischer Geräte für den Hausgebrauch und ähnliche Zwecke – 1: Allgemeine Anforderungen.
Das Steuergerät wurde ebenfalls geprüft und entspricht der Norm EN 13849-1 Sicherheit von Maschinen – Sicherheitsbezogene Teile von Steuerungen – 1: Allgemeine Gestaltungsleitsätze

