

FlexiManual Corner

Montageanleitung, Nachtrag zum FlexiManual Benutzerhandbuch

1. Einleitung

Planung, Montage und normaler Gebrauch dürfen nur dann erfolgen, wenn das FlexiManual Benutzerhandbuch in Kombination mit dieser Montageanleitung benutzt wird.

All sonstigen Informationen, einschl. Anwendung sowie technischer Daten, finden Sie im FlexiManual Benutzerhandbuch.

Hersteller:

Ropox A/S, DK-4700 Naestved, Tel.: +45 55 75 05 00
E-mail: info@ropox.dk, www.ropox.de

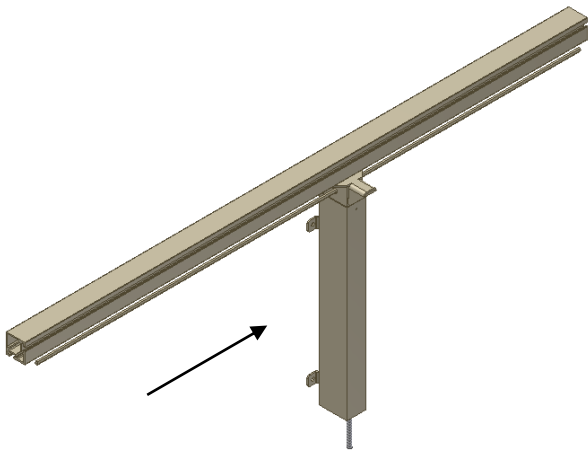

- Das erste Bein auf das Aluminiumprofil aufschieben und die Sechskantwelle durch das Loch des Beins anbringen. Die Schrauben leicht anziehen.

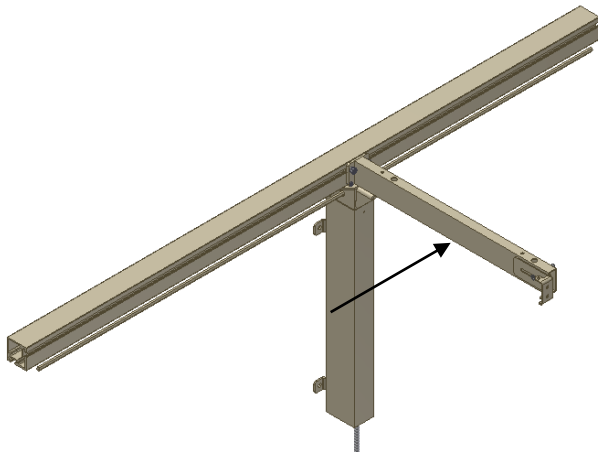

- Die Auflagekonsole in das Aluminiumprofil einschieben. MUSS über dem Bein angebracht werden. Die Schrauben leicht anziehen.

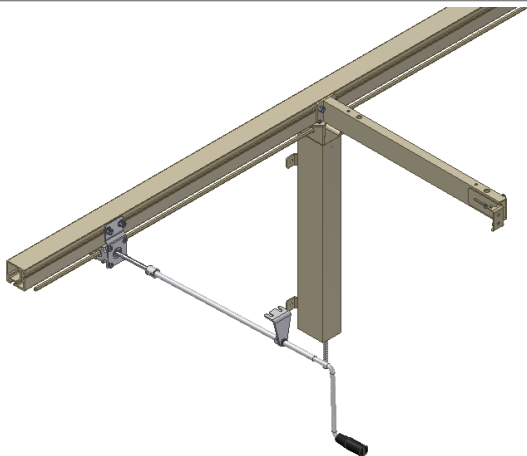

- Den Nutbaustein des Beschlages für die Handkurbel in das Aluminiumprofil auf der Vorderseite einschieben und die Sechskantwelle durch das Getriebegehäuse montieren. Die Schrauben leicht anziehen.



- Das nächste Bein in das Aluminiumprofil einschieben. Die Schrauben leicht anziehen.



- Die nächste Auflagekonsole über dem neuen Bein anbringen. Werden zwischen den beiden hier gezeigten Trägern zusätzliche Träger benötigt, diese zuerst montieren. Die Schrauben leicht anziehen.

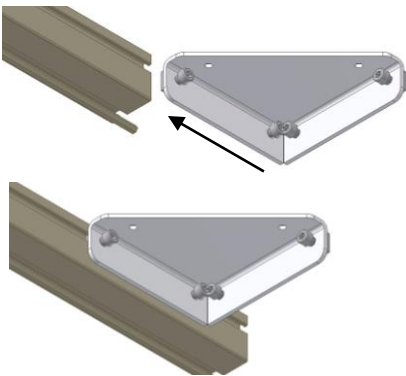

- Die beiden Nutsteine des Winkelbeschlages in das Aluminiumprofil einschieben. !! Die Schrauben leicht anziehen.!!

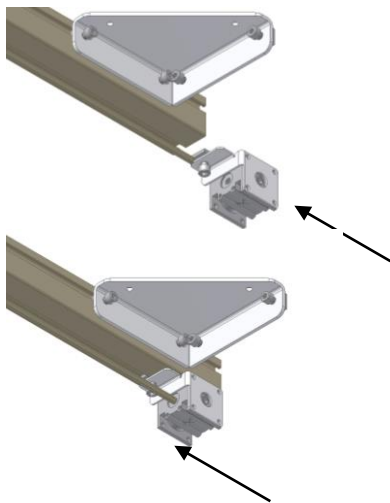

- Die Nutsteine des Winkelgeriebegehäuses in das Aluminiumprofil einschieben. Wichtig!! Das Getriebe muss wie abgebildet angebracht werden.!! Die Sechskantwelle im Getriebegehäuse anbringen. Die Schrauben leicht anziehen.

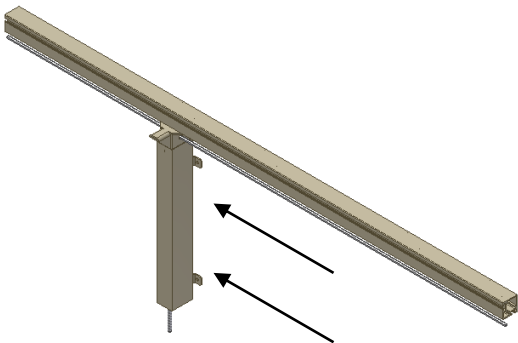

- Jetzt die andere Seite wie oben beschrieben zusammenbauen. Die Schrauben leicht anziehen.

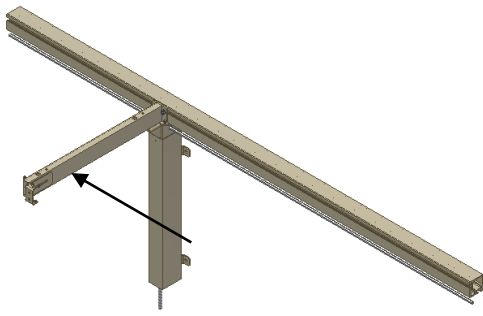

- Die Auflagekonsole in das Aluminiumprofil einschieben. MUSS über dem Bein angebracht werden. Die Schrauben leicht anziehen.

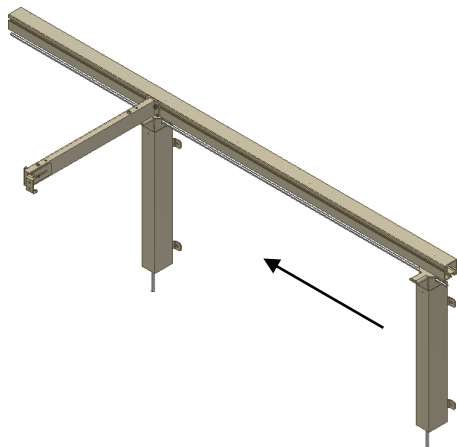

- Das nächste Bein in das Aluminiumprofil einschieben. Die Schrauben leicht anziehen.

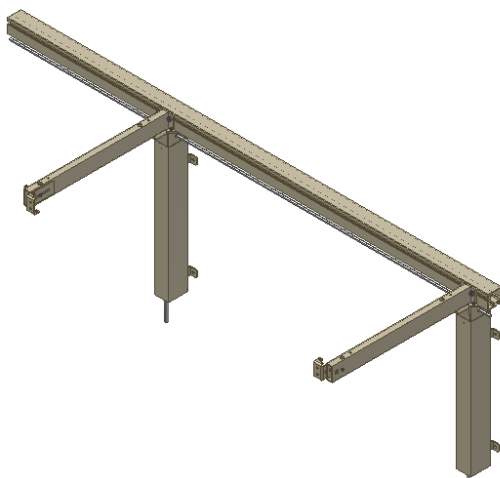

- Den nächsten Auflagekonsolen über dem neuen Bein anbringen. Werden zwischen den beiden gezeigten Trägern zusätzliche Träger benötigt, diese zuerst montieren. Die Schrauben leicht anziehen.

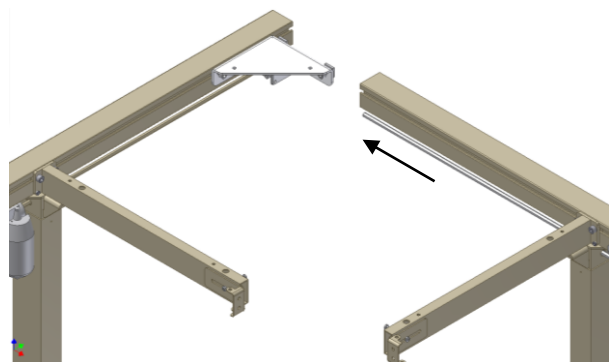

- Jetzt die beiden Rahmen im Winkelbeschlag zusammenbauen. Sicherstellen, dass die beiden Sechskantwellen im Getriebegehäuse völlig eingedrückt worden sind.

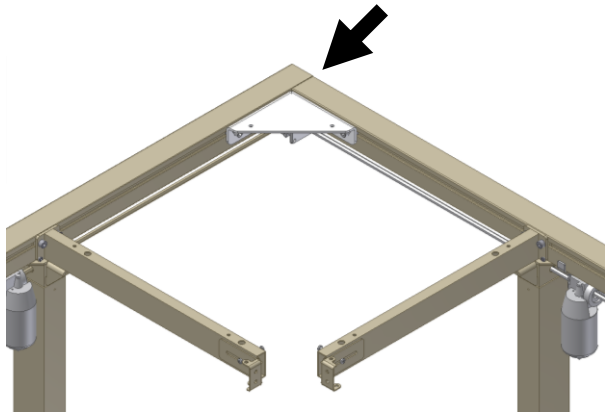

- Die Aluminiumprofile so anordnen, dass sie in der Ecke fluchten.

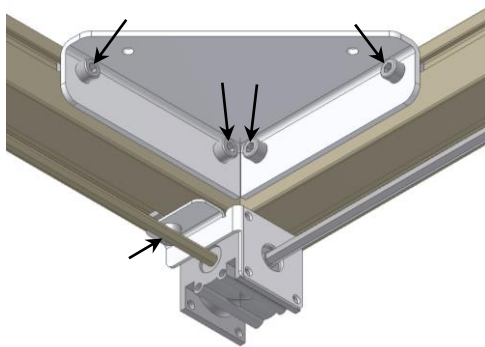

- Die 4 Schrauben des Winkelbeschlages und eine Schraube des Getriebsgehäusebeschlages anziehen.

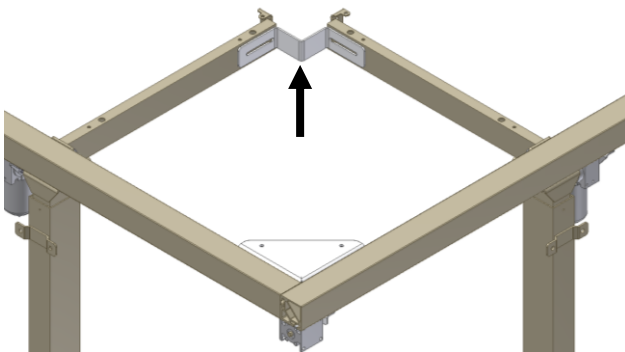

- Den Eckwinkel an den beiden Trägern in der Ecke montieren. Die Beine von Seite zu Seite bewegen, bis die Träger wie gezeigt passen. Die beiden Schrauben anziehen.

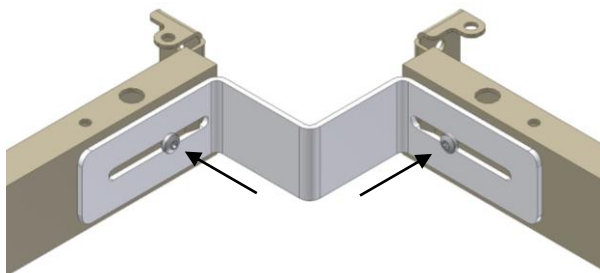

- Die beiden Schrauben anziehen.



- Nach Ausrichten und Anbringung aller Beine und Träger in die gewünschten Position alle Schrauben anziehen!

Vor Ingebrauchnahme die Anweisungen des FlexiManual Benutzerhandbuches befolgen!



ROPOX A/S

Ringstedgade 221
DK – 4700 Næstved
Tel.: +45 55 75 05 00
E-mail: info@ropox.dk
www.ropox.dk